



COMPACTADOR DE SUELOS VIBRATORIO

CS10 GC Cat®

CARACTERÍSTICAS:

El CS10 GC Cat® cuenta con un tambor liso ideal para aplicaciones en suelos granulares. Un juego de revestimiento de piones está disponible para aplicaciones en suelos cohesivos.

- **Rendimiento de compactación superior** debido a un gran peso en el tambor y una gran amplitud.
- **Fácil de usar y cómodo** con controles simples fáciles de alcanzar. Sorprendente visibilidad hacia la parte delantera y trasera de la máquina.
- **Características de Cat comprobadas, exclusivas y de clase mundial** incluidos el sistema vibratorio encapsulado totalmente fiable; el cojinete de enganche sellado de por vida y sin mantenimiento y el control de compactación Cat optativa.
- **El fiable motor Cat** proporciona una gran potencia y un rendimiento constante. La modalidad Eco estándar reduce el consumo de combustible durante la operación normal.
- **Mantenimiento simple** debido a los cojinetes del enganche sin mantenimiento y a los intervalos prolongados de mantenimiento del sistema vibratorio y del sistema hidráulico, lo que proporciona mayor tiempo de disponibilidad y menores costos de mantenimiento.
- **La tecnología de control de compactación Cat optativa** ayuda al operador a determinar cuándo se ha terminado la compactación según las especificaciones para mayor productividad y calidad uniforme de compactación. La solución escalable se puede configurar para cubrir las necesidades.

Especificaciones

Motor: tren de fuerza

Modelo de motor	C4.4 Cat	
Emissiones	Equivalentes a Tier 3 de la EPA de EE.UU./Stage IIIA de la UE	
Potencia bruta: ISO 14396	83 kW	111,3 hp
Potencia neta: SAE J1349	78,5 kW	105,3 hp
Potencia neta: ISO 9249	79,4 kW	106,5 hp
Cilindrada	4.4 L	268,5 pulg ³
Carrera	127 mm	5"
Calibre	105 mm	4,1"
Velocidad máx. de desplazamiento (avance o retroceso)	11,2 km/h	6,9 mph
Rendimiento teórico en pendiente, sin vibración*	55 %	

Pesos

Peso en orden de trabajo con techo para el sol	9.471 kg	20.880 lb
con juego de peso	10.484 kg	23.113 lb
con juego de revestimiento de piones ovalados	11.228 kg	24.754 lb
con juego de revestimiento de piones cuadrados	11.387 kg	25.104 lb
con parachoques de piones, sin revestimiento	9.713 kg	21.414 lb
Peso en el tambor con techo para el sol	5.722 kg	12.615 lb
con juego de peso	7.062 kg	15.569 lb
con juego de revestimiento de piones ovalados	7.359 kg	16.224 lb
con juego de revestimiento de piones cuadrados	7.518 kg	16.574 lb
con parachoques de piones, sin revestimiento	5.843 kg	12.882 lb

Especificaciones del sistema vibratorio

Amplitud nominal: alta	2,0 mm	0,079"
Frecuencia estándar	30 Hz	1.800 vpm
Frecuencia de modalidad Eco	28,6 Hz	1.716 vpm
Amplitud nominal: baja	1,00 mm	0,039"
Frecuencia	33 Hz	1.980 vpm
Frecuencia de modalidad Eco	31,5 Hz	1.890 vpm
Fuerza centrífuga		
Máxima	250 kN	56.200 lb
Mínima	149 kN	33.500 lb
Carga lineal estática		
con techo para el sol	26,8 kg/cm	150,2 lb/pulg
con techo para el sol, juego de peso	33,1 kg/cm	185,4 lb/pulg
con techo para el sol, parachoques		
con revestimiento, sin revestimiento	27,4 kg/cm	153,4 lb/pulg

Capacidades de llenado de servicio

Tanque de combustible (capacidad total)	248 L	65,5 gal EE.UU.
Sistema de enfriamiento	18,5 L	4,9 gal EE.UU.
Aceite del motor con filtro	9,5 L	2,5 gal EE.UU.
Cajas de las pesas excéntricas (combinadas)	26 L	6,9 gal EE.UU.
Eje y mandos finales	10,1 L	2,7 gal EE.UU.
Tanque hidráulico (llenado de servicio)	23 L	6 gal EE.UU.

* El rendimiento real en pendiente puede variar según las condiciones del sitio y la configuración de la máquina. Para obtener más información, consulte el Manual de Operación y Mantenimiento.



Compactador de Suelos Vibratorio CS10 GC

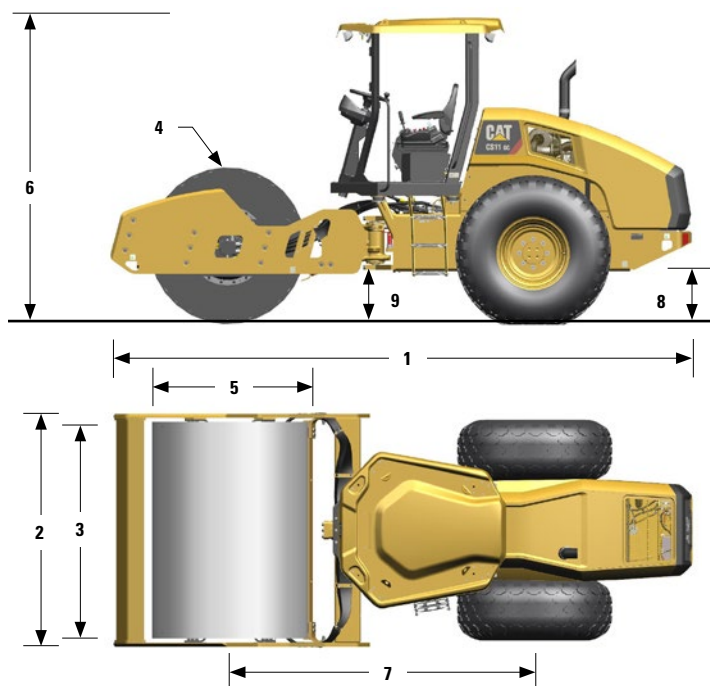

Dimensiones

1 Longitud total	5,70 m	18,71'
2 Ancho total	2,30 m	7,53'
3 Ancho del tambor	2.134 mm	84"
4 Grosor del revestimiento del tambor	25 mm	0,98"
5 Diámetro del tambor	1.535 mm	60,4"
6 Altura total máxima	2,99 m	9,8'
con opción de juego de revestimiento de pisones	3,09 m	10,1'
7 Distancia entre ejes	3,00 m	9,8'
8 Espacio libre sobre el suelo	518 mm	20,4"
9 Espacio libre vertical	492 mm	19,4"
Radio de giro interior	3,86 m	12,7'
Ángulo de articulación de enganche	34°	
Ángulo de oscilación de enganche	15°	

Especificaciones del juego de revestimiento de pisones optativo

Cantidad de pisones	120	
Altura del pión, pisones ovalados	90 mm	3,5"
Área de la superficie del pión, pisones ovalados	63,5 cm ²	9,8 pulg ²
Altura del pión, pisones cuadrados	90 mm	3,5"
Área de la superficie del pión, pisones cuadrados	105,6 cm ²	16,4 pulg ²
Cantidad de salientes y entrantes curvos	16	

EQUIPOS ESTÁNDAR *Varía según el mercado; comuníquese con el distribuidor local para obtener las especificaciones.*

SISTEMA ELÉCTRICO

- Sistema eléctrico de 12 voltios
- Alternador de 120 amperios
- Capacidad de la batería de 900 amperios para la puesta en marcha del motor en frío

ENTORNO DEL OPERADOR

- Techo para el sol con pasamanos/barandas en la plataforma
- Asiento de vinilo ajustable, cinturón de seguridad
- Consola de volante de dirección con medidores o alarma de advertencia audible para: *temperatura del aceite hidráulico, presión del aceite de motor, temperatura del refrigerante del motor, carga del alternador, nivel de combustible, horómetro de servicio, rpm del motor y control optativo de compactación Cat*
- Columna de dirección de inclinación ajustable
- Tomacorriente de 12 voltios
- Alfombrilla
- Espejo retrovisor interior
- Bocina, alarma de retroceso

TREN DE FUERZA

- Motor Diésel C4.4 Cat® de 4 cilindros
- Bomba de propulsión
- Filtros de combustible dobles, separador de agua, bomba de cebado electrónica, indicador de agua
- Radiador y enfriador de aceite hidráulico, enfriador del aire a presión
- Sistema de frenado doble
- Transmisión hidrostática de dos velocidades

SISTEMA VIBRATORIO

- Tambor liso, trailla de acero ajustable
- Amplitud doble, frecuencia doble
- Sistema de contrapeso excéntrico encapsulado
- Función de vibración automática

OTROS

- Mirillas para el nivel de aceite hidráulico y nivel de refrigerante del radiador
- Manguera ToughGuard™ Cat
- Válvulas de muestreo S-O-SSM, aceite del motor, aceite hidráulico y refrigerante
- Product Link™

EQUIPO OPTATIVO

- Juego de revestimiento de pisones (pisones ovalados o cuadrados)
- Baliza giratoria
- Traíllas del tambor de poliuretano
- Trailla del tambor de acero adicional
- Llenado de fábrica de aceite para temperatura ambiente alta
- Control de compactación Cat, potencia de tracción de la máquina, CMV (Compaction Meter Value, Valor de Medición de Compactación) o ambos
- Capacidad de diagramas SBAS GNSS para el control de compactación Cat (RTK disponible)
- Comunicación entre máquinas para el control de compactación Cat
- Paquete de luces LED actualizadas
- Neumáticos con banda de rodadura de flotación o bloques
- Protección de la transmisión
- Espejos retrovisores de montaje lateral
- Juego de reducción de ruido
- Juego de peso XT
- Protectores solares y contra escombros

Para obtener más información sobre los productos Cat, los servicios del distribuidor y las soluciones de la industria, visítenos en el sitio web www.cat.com

QSHQ2427 (08/18)

Los materiales y especificaciones están sujetos a cambio sin previo aviso. Las máquinas que aparecen en las fotografías pueden incluir equipos adicionales.

©2018 Caterpillar Inc.
Todos los derechos reservados.

CAT, CATERPILLAR, ACERT, CONSTRUIDO PARA PRODUCIR, sus respectivos logotipos, el color "Caterpillar Yellow" y la imagen comercial de "Power Edge", así como la identidad corporativa y de producto utilizadas en la presente, son marcas registradas de Caterpillar y no pueden utilizarse sin autorización.

Identificación del producto: CS10 GC

