



COMPACTADOR DE SUELOS VIBRATORIO TAMBOR LISO

Cat® CS54B

CARACTERÍSTICAS:

El modelo Cat® CS54B cuenta con un tambor liso y se adapta en forma ideal para aplicaciones en suelos granulares o aplicaciones en suelos cohesivos gracias al uso de una estructura opcional de pisones:

- **Estación cómoda y ergonómica para el operador** con asiento giratorio con panel de advertencia LED y consola de control integradas, magnífica visibilidad hacia la parte delantera y trasera de la máquina, bajos niveles de ruido y vibración para mayor comodidad del operador y mayor productividad.
- **Excepcional sistema de propulsión** fabricado con el exclusivo sistema de propulsión de bomba doble, las dos bombas proporcionan flujo exclusivo hacia el motor de mando del tambor y hacia el motor del eje trasero para rendimiento en pendientes y tracción excepcionales en avance y retroceso.

- **Casi sin mantenimiento** debido a los cojinetes sin mantenimiento y a los intervalos prolongados de mantenimiento para el sistema vibratorio y para el sistema hidráulico, lo que proporciona mayor tiempo de disponibilidad y menores costos de mantenimiento.
- **Capacidad de compactación mejorada** debido al mayor peso concentrado en el tambor y mayor amplitud. La función autovibratoria facilita la compactación constante de alta calidad.
- **El control de compactación optativo de Cat** ayuda al usuario a determinar cuándo se ha completado la compactación según las especificaciones para mayor productividad y calidad uniforme de compactación. Se dispone de tecnología para la medición del valor de medición de compactación (CMV, por sus siglas en inglés) o de potencia exclusiva para tracción de la máquina (MDP, por sus siglas en inglés).

Especificaciones

Motor: tren de fuerza

Modelo del motor	Cat C4.4 con ACERT™	
Emissiones globales	EPA Tier 3 de EE.UU./ Stage IIIA de la Unión Europea	
Potencia bruta ISO 14396	96,5 kW	129,4 hp
Cilindrada	4,4 L	268,5 pulg ³
Carrera	127 mm	5"
Calibre	105 mm	4,1"
Velocidad máx. de desplazamiento (de avance o de retroceso)	11,2 km/h	7 mph

Pesos

Peso en orden de trabajo con plataforma abierta	9.980 kg	22.002 lb
Peso en orden de trabajo con techo de acero para el sol	10.080 kg	22.223 lb
Peso en orden de trabajo con techo ROPS/FOPS	10.240 kg	22.575 lb
Peso en orden de trabajo con cabina ROPS/FOPS	10.555 kg	23.265 lb
Peso en el tambor con plataforma abierta	5.660 kg	12.478 lb
Peso en el tambor con techo de acero para el sol	5.690 kg	12.544 lb
Peso en el tambor con techo ROPS/FOPS	5.745 kg	12.666 lb
Peso en el tambor con cabina ROPS/FOPS	5.880 kg	12.959 lb
Peso adicional con juego de estructura de pisones	+ 1.410 kg	+ 3.109 lb

Especificaciones del sistema vibratorio

Frecuencia		
Estándar	30,5 Hz	1.830 vpm
Durante la operación en modalidad económica	27,7 Hz	1.664 vpm
Frecuencia variable optativa	23,3 a 30,5 Hz	1.400 a 1.830 vpm
Amplitud nominal a 30,5 Hz (1.830 vpm)		
Alta	1,9 mm	0,075"
Baja	0,95 mm	0,037"
Fuerza centrífuga a 30,5 Hz (1.830 vpm)		
Máxima	234 kN	52.600 lb
Mínima	133 kN	29.900 lb
Carga lineal estática		
Con plataforma abierta	26,5 kg/cm	148,5 lb/pulg
Con techo de acero para el sol	26,6 kg/cm	149,3 lb/pulg
Con techo ROPS/FOPS	26,9 kg/cm	150,8 lb/pulg
Con cabina ROPS/FOPS	27,6 kg/cm	154,3 lb/pulg

Capacidades de llenado de servicio

Capacidad total del tanque de combustible	242 L	64 gal EE.UU.
Sistema de enfriamiento	25,4 L	6,7 gal EE.UU.
Aceite del motor con filtro	8,5 L	2,2 gal EE.UU.
Cajas de contrapeso excéntrico	26 L	6,9 gal EE.UU.
Eje y mandos finales	18 L	4,8 gal EE.UU.
Tanque hidráulico (llenado de servicio)	50 L	13,2 gal EE.UU.



Compactador de Suelos Vibratorio CS54B

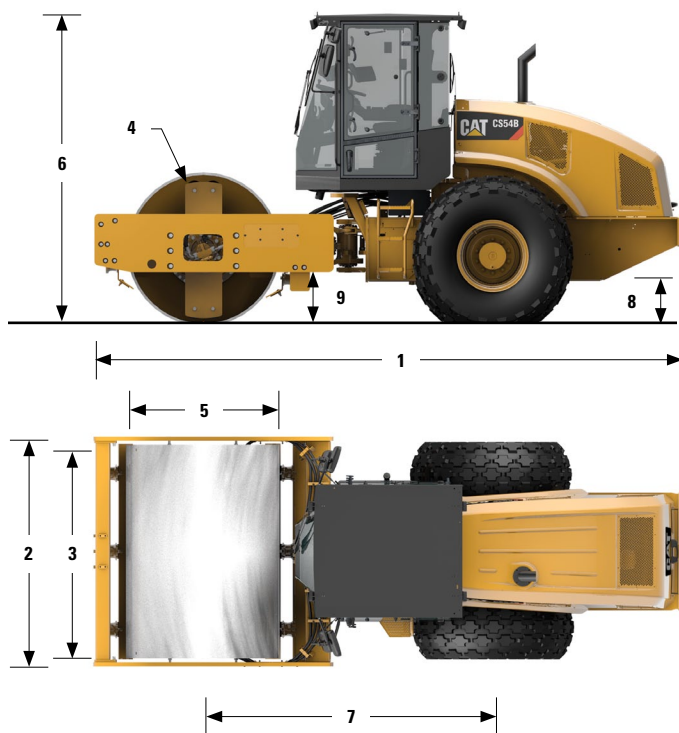

Dimensiones

1 Longitud total	5,85 m	19,21'
2 Ancho total	2,30 m	7,53'
3 Ancho del tambor	2.134 mm	84"
4 Grosor del revestimiento del tambor	25 mm	1"
5 Diámetro del tambor	1.534 mm	60,4"
6 Altura total máxima	3,11 m	10,2'
7 Distancia entre ejes	2,9 m	9,5'
8 Espacio libre sobre el suelo	442 mm	17,4"
9 Espacio libre vertical	543 mm	21,4"
Radio de giro interior	3,68 m	12,07'
Ángulo de articulación del enganche	34°	
Ángulo de oscilación del enganche	15°	

Especificaciones de los pisones (equipos optativos)

Cantidad de pisones	120	
Altura del pisón, pisones ovalados	90 mm	3,5"
Área de la superficie del pisón, pisones ovalados	63,5 cm ²	9,8 pulg ²
Altura del pisón, pisones cuadrados optativos	90 mm	3,5"
Área de la superficie del pisón, pisones cuadrados optativos	123 cm ²	19,1 pulg ²
Cantidad de salientes y entrantes curvos	16	

EQUIPOS ESTÁNDAR *Varía según el mercado; comuníquese con el distribuidor local para obtener las especificaciones.*

SISTEMA ELÉCTRICO

- Sistema eléctrico de 24 voltios
- Alternador de 75 amperios
- Capacidad de la batería de 750 amperios para la puesta en marcha del motor en frío

ENTORNO DEL OPERADOR

- Plataforma abierta con pasamanos/barandas, alfombrilla
- Asiento giratorio ajustable de vinilo con consola y pantalla LED integradas
- Columna de dirección de inclinación ajustable con portavasos integrados
- Cinturón de seguridad
- Tomacorriente de 12 voltios
- Espejo retrovisor interior
- Bocina de alarma de retroceso

TREN DE FUERZA

- Motor diesel Cat C4.4
- Elemento doble del filtro de aire
- Modalidad ecológica
- Bombas dobles de propulsión; una para el mando del tambor y otra para el eje trasero
- Filtro de combustible, separador de agua, bomba de cebado, indicador de agua
- Radiador abatible/enfriador de aceite hidráulico
- Sistema de frenado doble
- Transmisión hidrostática de dos velocidades

SISTEMA VIBRATORIO

- Tambor liso
- Amplitud doble y una sola frecuencia
- Cajas del contrapeso excéntrico con encapsulado doble
- Función de vibración automática
- Trailla de acero delantera ajustable

OTROS

- Mirilla del nivel de aceite hidráulico
- Mirilla del nivel de refrigerante del radiador
- Válvulas de muestreo S-O-SSM: aceite del motor, aceite hidráulico y refrigerante

EQUIPOS OPTATIVOS

- Techo de acero para el sol
- Techo ROPS/FOPS
- Cabina ROPS/FOPS con climatización
- Juego de estructura de pisones (pisones ovalados o cuadrados disponibles)
- Frecuencia de vibración variable
- Baliza giratoria
- Traillas del tambor de poliuretano
- Trailla del tambor lateral trasero de acero
- Visera
- Asiento Deluxe giratorio con desplazamiento neumático y respaldo alto (solamente con cabina)
- Unidad de pantalla LCD (obligatoria para la opción de control de compactación Cat)
- Control de compactación Cat, potencia de tracción de la máquina o valor de medición de compactación (CMV)
- Capacidad de diagramas SBAS GNSS para el control de compactación Cat (RTK disponible)
- Paquete de luces halógenas actualizadas
- Espejos retrovisores internos en la cabina
- Cortina parasol enrollable interna para la cabina
- Product Link™
- Espejos retrovisores adicionales
- Embarque en contenedores

Para obtener más información sobre los productos Cat, los servicios de los distribuidores y las soluciones de la industria, visite nuestro sitio web www.cat.com

© 2013 Caterpillar
Todos los derechos reservados
Impreso en los EE.UU.

Los pesos y las dimensiones que se indican son aproximados. Los materiales y las especificaciones están sujetos a cambio sin previo aviso. Las máquinas que aparecen en las fotografías pueden incluir equipos adicionales. Consulte a su distribuidor Cat para conocer las opciones disponibles.

CAT, CATERPILLAR, SAFETY.CAT.COM, sus respectivos logotipos, el color "Caterpillar Yellow" y la imagen comercial de "Power Edge", así como la identidad corporativa y de producto utilizada en la presente, son marcas registradas de Caterpillar y no pueden utilizarse sin autorización.

QSHQ1651-02 (7-13)
(Traducción: 08-13)

LRC

